

# AVANT<sup>®</sup>



## Avants sorteringsskuffe A36503 Bruksanvisning

ORIGINALE ANVISNINGER

**Les dette dokumentet før du bruker maskineriet**

Wheatway Solutions Ltd takker for at du har kjøpet et Gyru-Star-produkt, et produkt som er bygget etter høye kvalitetsstandarder og designet for lang brukstid. Vi er overbevist om at produktet vil gi deg en fremragende opplevelse.

## Se og signer baksiden for garantidekningen

### Denne veiledningen dekker:

- Installasjon
- Vedlikehold
- Justering
- Bruk
- Feilsøking
- Spesifikasjoner

### **Gyru-Stars kompakte sorteringssystem**

### **Inkluderte modeller 3-120A**

### **Produsert av**

Wheatway Solutions Ltd

B3 Brearley, Baird Road  
Waterwells Business Park  
Gloucester, GL2 2AF  
England

# Innholdsfortegnelse

<b>Innledning</b>	<b>4</b>
Tiltenkt bruk	4
Produktbeskrivelse	5
Tekniske data	8
Mål	10
Kompatibilitet med Avant-kompaktlastere	11
<b>Sikkerhetsinstruksjoner</b>	<b>12</b>
ADVARSLER	12
Generelt	13
Før bruk	14
Sikkerhetsinstruksjoner	15
Under bruk	15
Sikkerhetsmerker	18
<b>Instrukser for løfting og håndtering</b>	<b>22</b>
Løfting ved bruk av gaffeltruck	24
<b>Installasjonsinstrukser</b>	<b>26</b>
Kobling til Avant-kompaktlaster	26
Kobling av hydraulikkslanger til Avant-kompaktlasteren	30
<b>Bruksanvisning</b>	<b>32</b>
Rotorretning	33
Driftsvinkel	34
Materialhåndtering	35
Materialhåndtering	36
<b>Vedlikehold</b>	<b>37</b>
Daglig vedlikehold	37
Periodisk eller månedlig vedlikehold	37
Lagring over lengre tid	37
Vedlikeholdsinstrukser	38
Utskiftning av fleksistjerne	39
Avstrykerplate og kammer	43
Feilsøking	44
Hydraulikkretser	47

# Innledning

Denne bruksanvisningen for Avants kompakte sorteringssystem er designet for å hjelpe brukeren med å bli kjent med de tekniske detaljene, driftsprosedyren, sikkerhetsreglene og vedlikeholdet for å sikre at Avants kompakte sorteringssystem brukes sikkert, riktig og til tiltenkt bruk.

Bruksanvisningen er rettet mot brukere og vedlikeholdspersonale.

Bruksanvisningen skal alltid være tilgjengelig på stedet hvor Avants kompakte sorteringssystem befinner seg.

Dette dokumentet utgis basert på tilgjengelig informasjon på tidspunktet for trykking.

## **Hver person som arbeider på/med Avants kompakte sorteringssystem må**

- ha lest og forstått bruksanvisningen før han eller hun begynner å arbeide på Avants kompakte sorteringssystem
- følge og overholde instruksene og sikkerhetsadvarslene på arbeidsstedet

Avants kompakte sorteringssystem kan bare brukes under betingelsene beskrevet i denne veiledningen. De angitte grenseverdiene må aldri overskrides uansett omstendigheter. Din sikkerhet og sikkerheten til andre avhenger av hvordan du driver Avants kompakte sorteringssystem.

## **Tiltenkt bruk**

Avants kompakte sorteringssystem skal brukes til sortering, lufting, skilling og blanding av jord, aggregater og kompost.

Avants kompakte sorteringssystem skal bare brukes til tiltenkt bruk, dvs. ikke den skal ikke brukes som hovedgraveskuffen. Brukeren av Avants kompakte sorteringssystem er ansvarlig for skader som forårsakes dersom Avants kompakte sorteringssystem ikke brukes iht. tiltenkt bruk. Dette inkluderer følgende instruksjoner for drift og vedlikehold av Avants kompakte sorteringssystem.

# Produktbeskrivelse

## Omfang

Avants kompakte sorteringssystem er et type skufferedskap festet enten på en hydraulisk gravemaskin eller kompaktlaster i stedet for den vanlige graveskuffen.

Skuffeskallet er en stålstruktur med sveisede skjøter, integrerte drivlinjekaviteter, trippel overflatebunn og slitasjebestandig skjærekant. Skallet er testet med inntil 1,5 ganger maksimal tillatt last.

De horisontale akslene festet med fleksistjerner av polyuretan som roterer i samme retning oppover. Rotorene støttes i hver ende med en forseglet lagringsenhet, og drives av en hydrauliskmotor via en karbonkjedereim og drivreimskivesystem.

Hydrauliskmotoren, drivlinjen og lagrene huses alle i hovedstrukturen til skuffen med adgang via et boltet panel. Den hydrauliske kraften produseres av gravemaskinens eller kompaktlasterens hydrauliskpumpe og styresystem via hjelpe-/ekstrakretsen, og overføres via fleksible slanger til hydrauliskmotorene i Avants kompakte sorteringssystem.

Det ufarlige materialet som sorteres, lastes i Avants kompakte sorteringssystem på samme måte som en standard gravemaskin- eller kompaktlastereskuffe. Når skuffen er lastet og plassert med materiale som skal sorteres, aktiveres arbeidshydraulikkretsen til gravemaskinen eller kompaktlasteren slik at stjernerotorene roterer i retning oppover.

Den effektive sorteringsprosessen oppnås takket være stjernerotorene som rister materialet slik at den finere delen renner gjennom de roterende stjernene og etterlater materialet av stor størrelse i skuffen.

Når sorteringsprosessen er fullført, tømmes det store materialet ut og prosessen gjentas.

## CE-sertifisering

CE-sertifiseringen angir at Avants kompakte sorteringssystem oppfyller kravene i det relevante maskindirektivet og de anerkjente sikkerhetsreglene.

<b><i>Gyru-Stars</i></b>			<b>CE</b>
<input type="text"/>	<input type="text"/>	<input type="text"/>	
<b>Modell</b>	<b>Serienummer</b>	<b>Vekt</b>	
<input type="text"/>	<input type="text"/>	<input type="text"/>	
<b>Produksjonsår</b>	<b>Maks. trykk</b>	<b>Maks. flow</b>	
<b>Wheatway Solutions</b>		B3 Brealey Place, Baird road, Gloucester G12 2AF	

CE-merket er plassert øverst på høyre side av skuffen når du ser på skuffen med fleksistjernene nærmest deg.

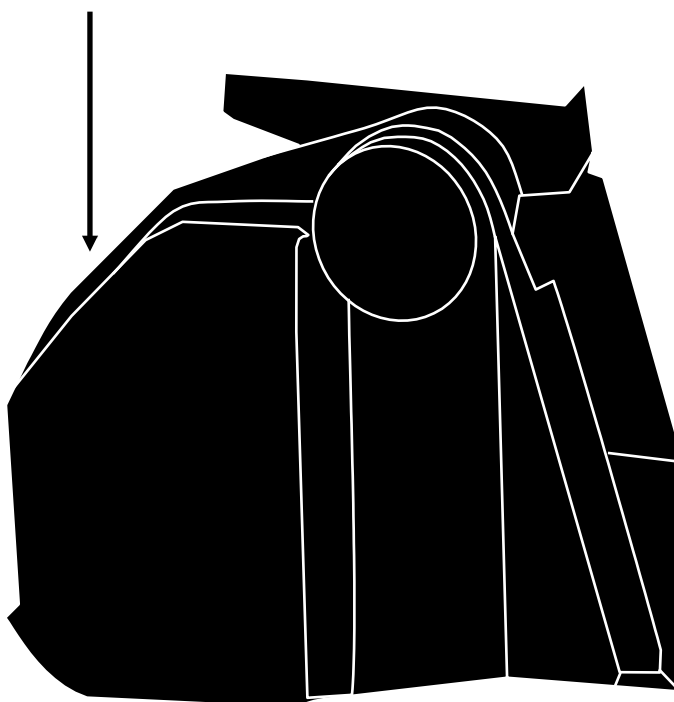

Sertifikatet leveres med denne veiledningen og garantidokumentene. Her finner du informasjon som også finnes på CE-merket.



# EC DECLARATION OF CONFORMAITY



**Name and Address of the Manufacturer**

Wheatway Solutions Ltd  
Unit B2-B3 Brearley Place, Waterwells Business Park  
Gloucester GL2 2AF

**Name and Address of the Manufacturer of the Authorised Representative in European Community**

Not applicable

**Name and Address of person authorised to complete the technical file**

As above

**Description of Equipment**

Gyru-star aggregate and soil screening bucket attachment for 1,000kg-30,000kg excavators, telehandlers and wheeled loaders

**Models Covered by declaration of conformity**

2-50E, 3-60E, 3-80E, 3-100HE, 3-100L, 3-100SL, 3-120HE, 3-120MAX, 3-120A, 3-120L, 3-120SL, 3-150HDX, 3-150L, 3-150SL, 3-150MAX, 4-100HE, 4-120HE, 4-120MAX, 4-150HDX, 4-150MAX, 6-150HDX, 6-150MAX

**Model / Type / Serial Number**

Model ..... Serial Number .....

**Directives / Conformity Assessment Procedure**

Machinery Safety Directive (2006/42/EC) / Annex VIII / Module A

**Technical standards and specifications**

BS EN 474-1 : 2006 + A1 2009 - Earth moving machinery - safety-Part 1 General Requirements  
BS EN 474-1 : 2006 + A3 2009 - Earth moving machinery - safety-Part 3 Requirements for Loaders

**Declaration**

**the person signing below declares that the above named equipment fulfils all relevant provisions of the stated directives**

**Authorised Signature**

**Name** Mr C Smith **Position** Managing Director **Signature** \_\_\_\_\_

**Place of Declaration**

Wheatway Solutions Ltd Gloucester UK

**Date** 06/03/2020

## Tekniske data

Brukeren er ansvarlig for å sikre at Avants kompakte sorteringssystem er egnet til den tiltenkte bæremaskinen. Avants kompakte sorteringssystem må aldri overskride bæremaskinens sikre arbeidskapasitetsgrense under full last.

**De angitte grenseverdiene må aldri overskrides uansett omstendigheter.**

---

HE	Bæremaskiner	
	Gravemaskin (kg)	Kompaktlaster (kg)
3-120A	5,000 - 7,000	1,000 - 3,000

### Kapasitet

HE	Kapasitet (m <sup>3</sup> )
3-120A	0,26

### Vekt

HE	Vekt (kg)
3-120HE	405



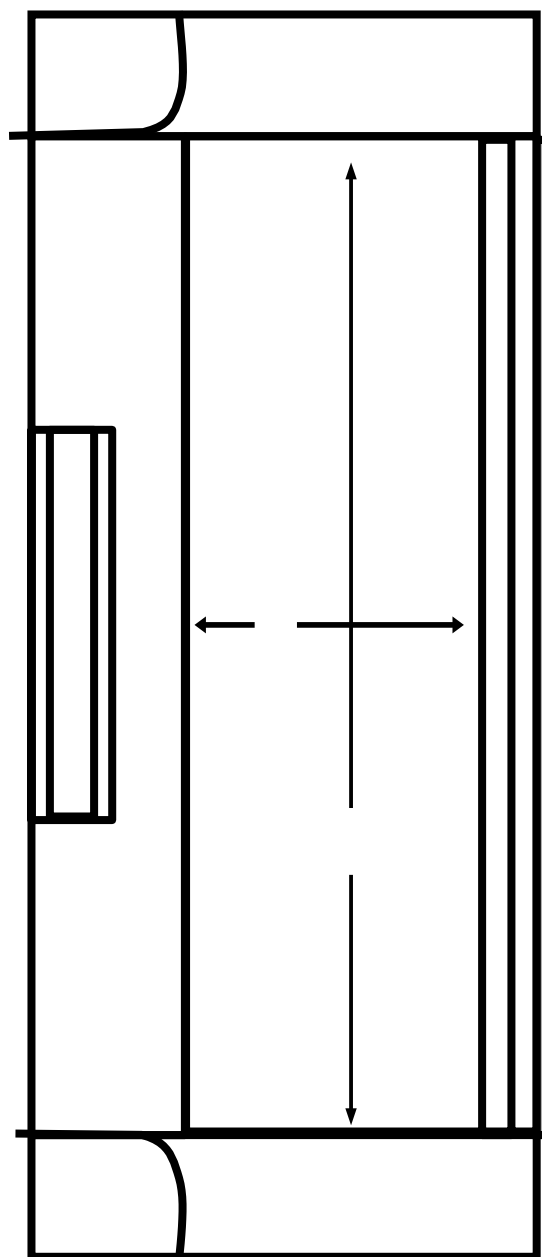

HE	Sorteringsområde (mm)	
	A	B
3-120A	430	1,200

# Mål

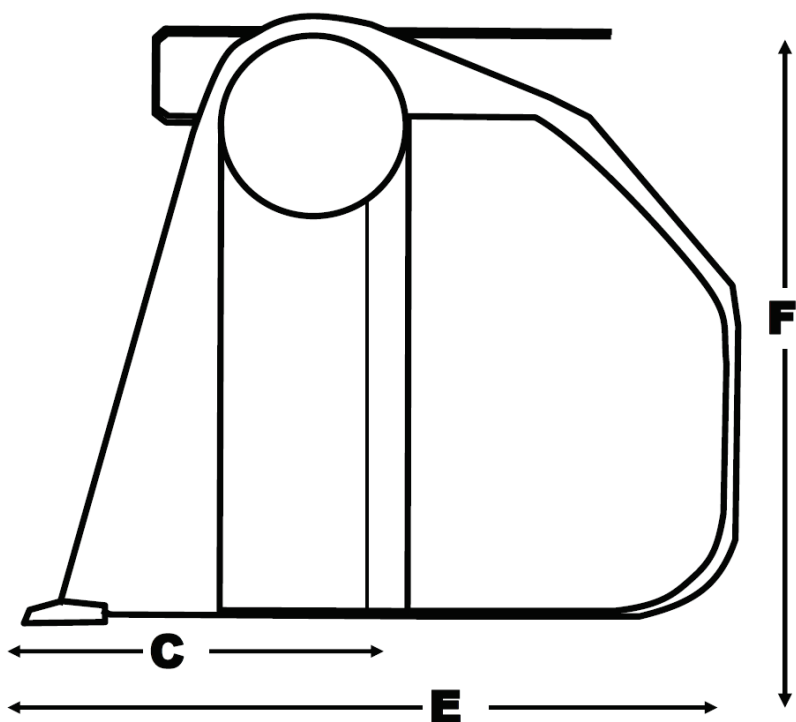
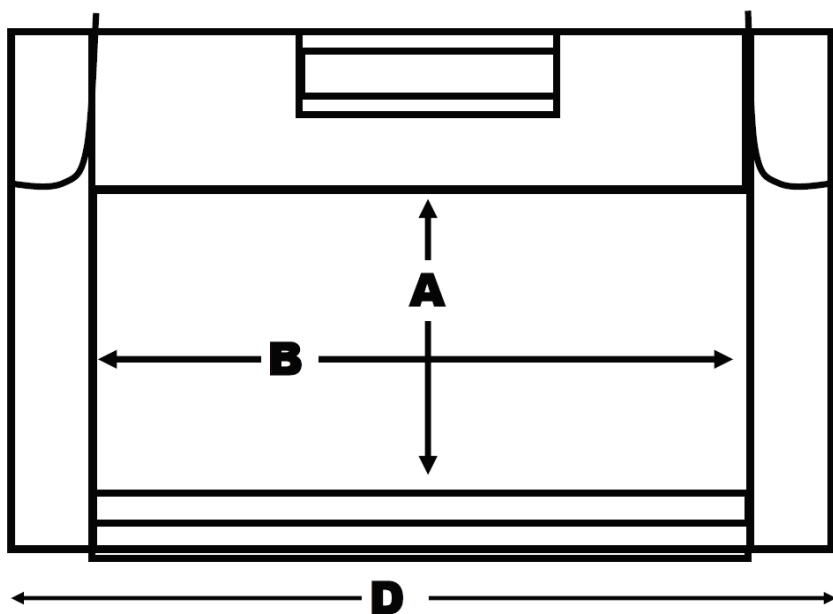

<b>HE</b>	<b>Generelle mål (mm)</b>			
	<b>C</b>	<b>D</b>	<b>E</b>	<b>F</b>
<b>3-120A</b>	500	1,410	760	640

## Kompatibilitet med Avant-kompaktlastere

Avant	220 series 2 225	313S 320S 320S+	419 420 423	520 R20 523 525LPG R28 528	630 R35 635 640	735 745 750 755 760i	850 860i	e5 e6
A36856	-	-	-	(•)	•	•	•	(•)

Det anbefales å bruke redskap bare med lastere merket med • i tabell 1. Når du bruker modeller merket med (•), oppnås kanskje ikke full ytelse. Det kan også være nødvendig med motvekter. For kompatibilitet med en modell ikke vist i tabellen kontakt Avant-forhandleren.

## Krav til hydraulikk

Ekstra trykkompensert flowregulator kreves dersom bæremaskinenes arbeidshydraulikkrets overstiger den maksimalt tillatte flowen.

Ekstra trykksavlastningsventil kreves dersom bæremaskinenes arbeidshydraulikkrets overstiger den maksimalt tillatte flowen.

<b>HE</b>	<b>Krav til hydraulikk</b>	
	<b>Flow (l/m)</b>	<b>Trykk (bar)</b>
<b>3-120A</b>	65	200

# Sikkerhetsinstruksjoner

## ADVARSLER

Disse symbolene og merknadene brukes i hele bruksanvisningen for å angi det følgende:



### **FARE**

Umiddelbar fare som sannsynligvis forårsaker alvorlig personskade eller tap av liv.



### **ADVARSEL**

Farlige situasjoner som kan forårsake alvorlig personskade eller tap av liv.



### **FORSIKTIG**

Farlige situasjoner som kan forårsake problemer eller skade på utstyret.



### **MERK**

For å vise til prosedyrer eller informasjon som er avgjørende å følge for riktig drift.



## **ADVARSEL**

### **Generelt**

- Bruk egnet verneutstyr (vernehjelm, vernebriller og klær med god synlighet). Personalet må ikke under noen omstendigheter arbeide rundt Avants kompakte sorteringssystem uten egnet verneutstyr.
- Avants kompakte sorteringssystem skal bare drives av opplært og kompetent personale.
- Brukeren må ha lest og forstått bruksanvisningen før han eller hun begynner å arbeide med eller utfører eventuelt vedlikehold på Avants kompakte sorteringssystem.
- Spesiell oppmerksomhet må alltid vies til sikker bruk og vedlikehold av Avants kompakte sorteringssystem.
- Bruk ikke Avants kompakte sorteringssystem til noe annet enn tiltenkt bruk, f.eks. til løfting eller bruk som hovedgraveskuffe.
- Nasjonale bestemmelser og HMS-regler som gjelder i landet hvor Avants kompakte sorteringssystem drives, må overholdes.
- Lær og overhold reglene som gjelder på arbeidsstedet.
- Etabler kommunikasjon med annet personale i tilfelle hendelser, ulykker eller brann.
- La ikke uautoriserte personer komme på arbeidsstedet.

## Før bruk

- Før bruk er brukeren ansvarlig for å sikre at sorteringsskuffen er egnet til den tiltenkte bæremaskinen. Avants kompakte sorteringssystem må aldri overskride bæremaskinens sikre arbeidskapasitetsgrense under full last.
- Avants kompakte sorteringssystem må monteres riktig til gravemaskinen eller kompaktlasteren før bruk. Brukeren er ansvarlig for å sikre at alle låsemekanismer, monteringsbolter og hydrauliske forbindelser er foretatt og riktig montert.
- En visuell inspeksjon må utføres før drift av kvalifisert personale for å sikre at Avants kompakte sorteringssystem og hydraulikkslangene er i sikker brukstilstand.
- Dekslet må festes riktig og inspiseres før bruk. Eventuelle defekter må rapporteres og rettes før sorteringsskuffen brukes.
- Avants kompakte sorteringssystem skal bare brukes til tiltenkt bruk, dvs. sortering, lufting, skilling og blanding av jord, aggregater og kompost.
- Brukeren må bruke egnet verneutstyr (vernehjelm og vernebriller) når systemet brukes med en bæremaskin uten en full operatørhytte.
- Rydd arbeidsområdet med en avstand på 10 m fra hindringer og andre potensielle farer.

# Sikkerhetsinstruksjoner



## ADVARSEL

### Under bruk

- Sikre alltid et sikkert arbeidsområde på 10 meter i tilfelle materialet slynges rundt.
- Test Avants kompakte sorteringssystem med tom enhet.
- Ingen må under noen som helst omstendigheter stå eller gå under en løftet skuffe.
- Ikke under noen som helst omstendigheter skal Avants kompakte sorteringssystem svinge over noen eller hytter til annet maskineri.
- La ikke gravemaskinen eller kompaktlasteren være uten tilsyn mens rotorene beveger seg.
- Bruk ikke Avants kompakte sorteringssystem når synligheten er redusert med tåke, støv eller røyk.
- Bruk ikke Avants kompakte sorteringssystem hvis det overbelastes.
- Hvis du laster på lastebil eller tilhenger, sørg for at du ikke treffer dem på siden.
- Avants kompakte sorteringssystem må uansett ikke brukes som en rambukk.
- Bruk ikke Avants kompakte sorteringssystem ved en hastighet som ikke kan kontrolleres.
- Bruk bare Avants kompakte sorteringssystem mens du befinner deg sikkert i bæremaskinen.

# Sikkerhetsinstruksjoner



## ADVARSEL

### Etter bruk

- Senk Avants kompakte sorteringssystem ned på flatt, jevnt underlag uten fallende materialer og vannsamling.
- La hydraulikkoljen kjøles ned og la trykk sive ut før du kobler fra hydraulikkslangene. Sikre at riktig verneutstyr brukes under håndtering av hydraulikkslangene.
- Rengjør og inspiser Avants kompakte sorteringssystem for uregelmessigheter.

### Vedlikehold

- Utfør ikke inspeksjoner, vedlikehold, justeringer eller rengjøring til gravemaskinen eller kompaktlasteren har stanset helt og arbeidshydraulikken er koblet fra.
- Sikre at Avants kompakte sorteringssystem er på et flatt, jevnt underlag før du utfører vedlikehold, rengjøring eller justeringer.



# **Sikkerhetsinstruksjoner**

## **Krav til brukere**

- **Brukere må ha fylt lovbestemt minstealder.**
- **Brukere må være fysisk og åndelig skikket.**
- **Brukere må ikke være påvirket av alkohol eller narkotika.**
- **Brukere må følge veiledningen og sikkerhetsadvarslene.**
- **Bruksanvisningen må leses og forstås før Avants kompakte sorteringssystem tas i bruk.**

## **Miljøforhold**

Nasjonale bestemmelser som gjelder for farlige materialer i landet hvor skuffen brukes, må følges og overholdes.

Hydraulikkoljenivå er et farlig materiale, og må avhendes på riktig måte i henhold til bestemmelsene til lokale myndigheter

# Sikkerhetsmerker

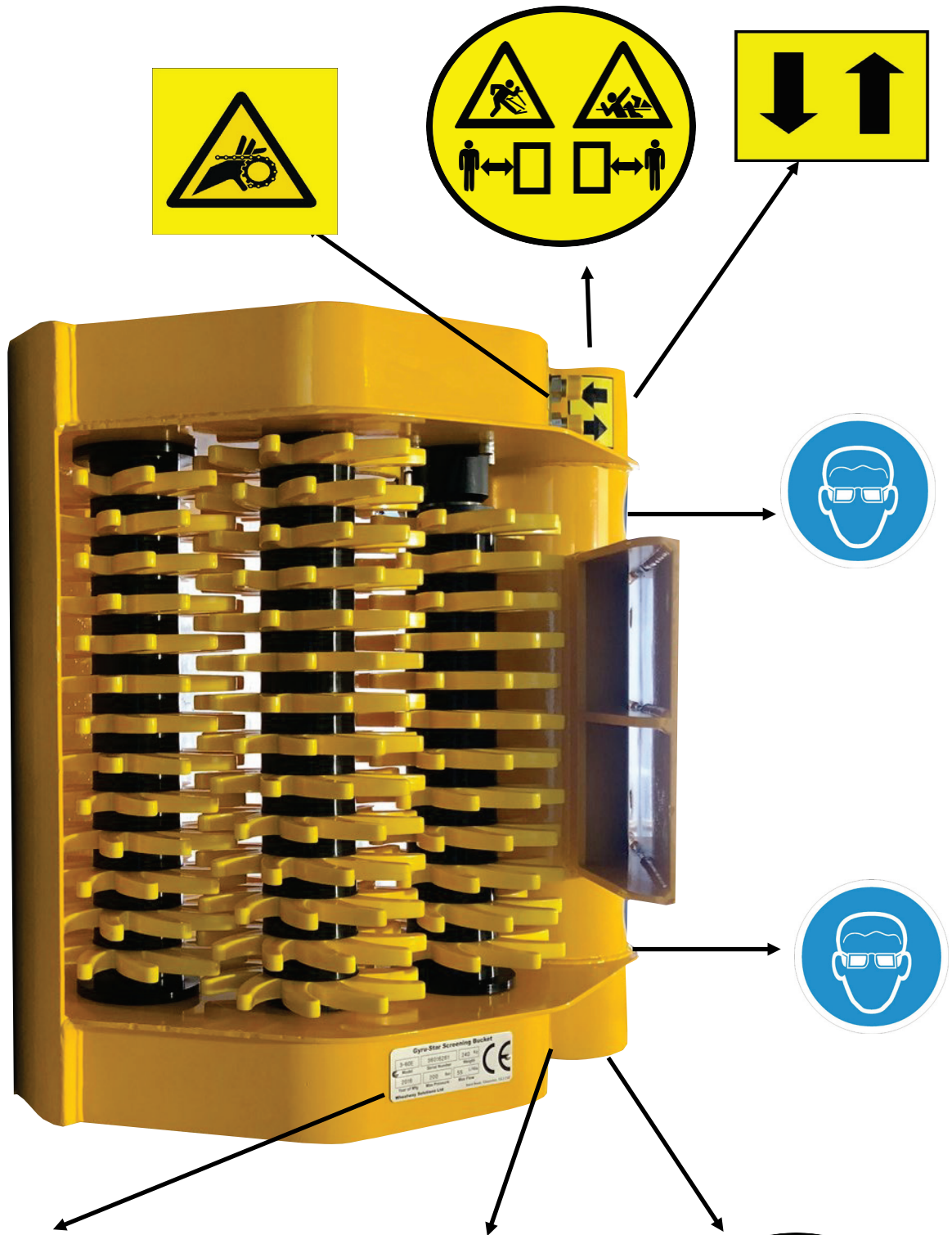

<b>Gyrus-Star Screening Bucket</b>		
<input type="text"/>	<input type="text"/>	<input type="text"/>
Model	Serial Number	Weight
<input type="text"/>	<input type="text"/>	<input type="text"/>
Year of Mfg	Max Pressure	Max Flow
Wheatway Solutions Ltd B3 Brealey Place, Baird road, Gloucester G12 2AF		



# Sikkerhetsmerker



**Bruk øyevern**



**Advarsel!**

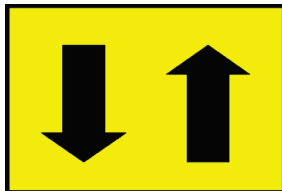

**Oljeflowretning**



**Fare for å bli trukket inn i maskineriet. Hold sikker avstand fra fare.**



**Gjenstander kan slynges ut eller flyve rundt! Hold sikker avstand.**

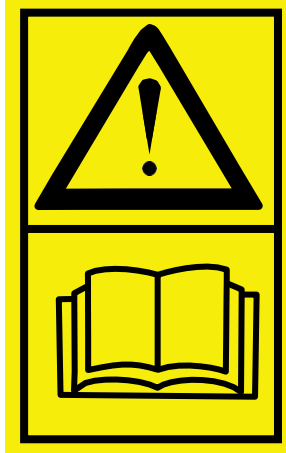

**Les bruksanvisningen.**



**Slå av maskineriet, og koble fra arbeidshydraulikkfløten.**



**Advarsel! Fare for å bli trukket inn i reimdriften.**

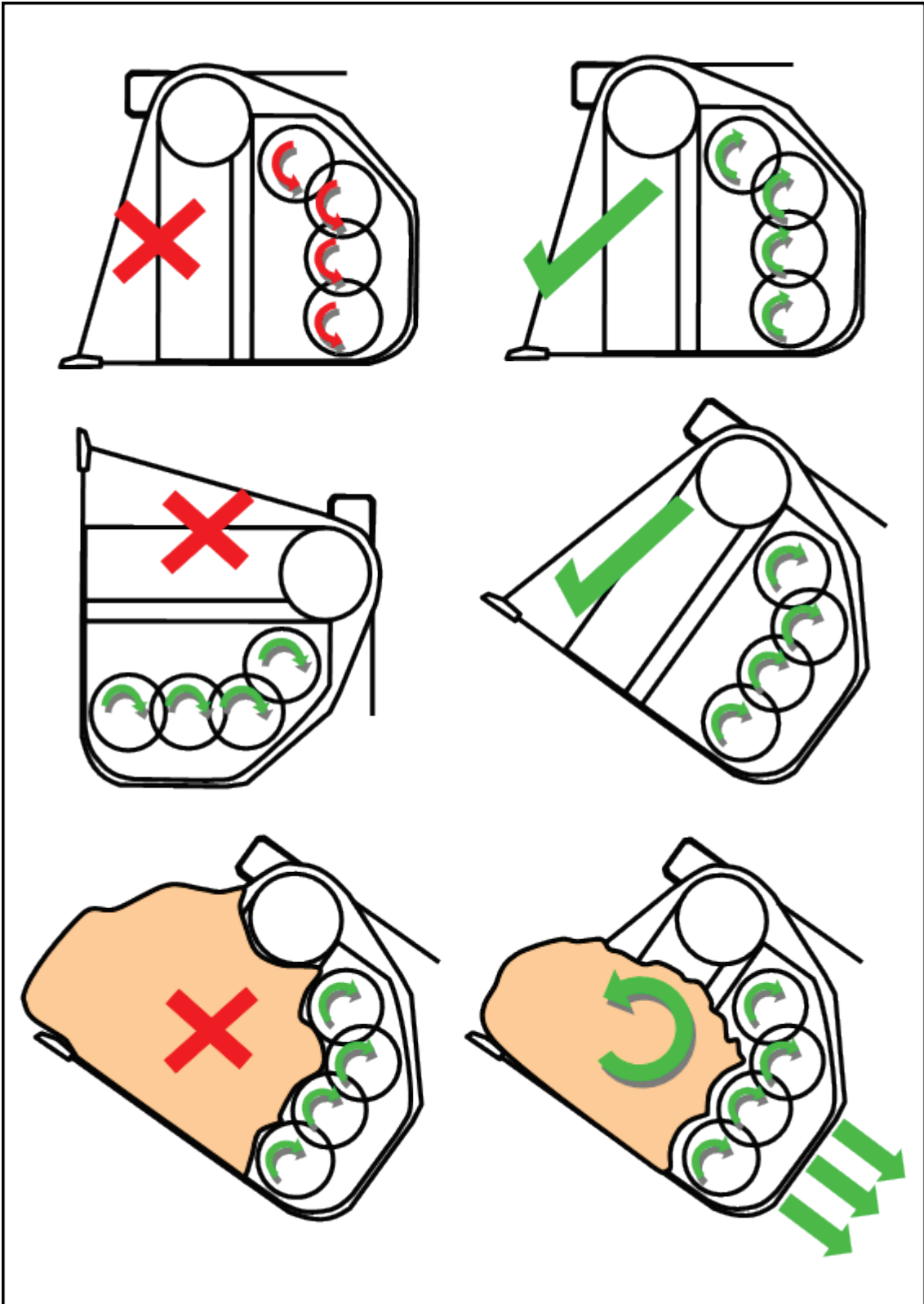

Se bruksanvisningen for beskrivelse.



## Plassering av veiledende merke.

På alle modellene finnes dette merket på venstre side av skuffen på reimboksen når du står med stjernene nærmest deg.

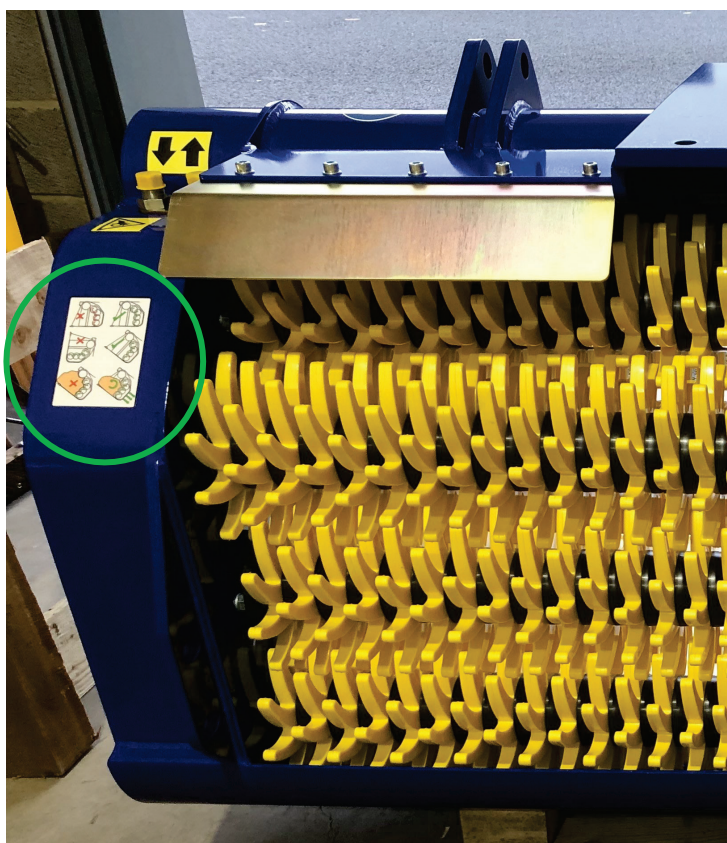

# Instrukser for løfting og håndtering



## ADVARSEL

### Generell drift

- Avants kompakte sorteringssystem skal bare løftes eller flyttes med festebraketten sikkert festet på bæremaskinen.
- Avants kompakte sorteringssystem må plasseres på fast og jevnt underlag når det kobles fra bæremaskinen.

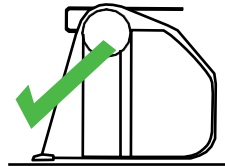
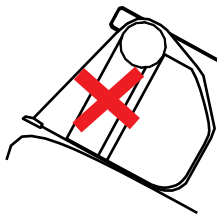

- Du må aldri stå eller gå under en løftet last.

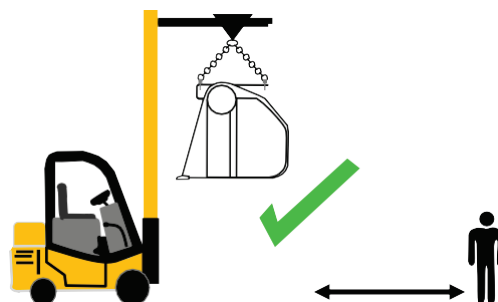
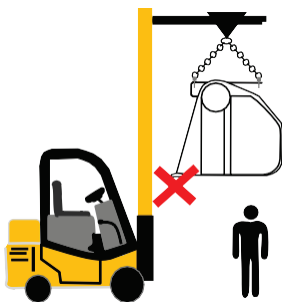

- Nasjonale bestemmelser og transportregler som gjelder i landet hvor Avants kompakte sorteringssystem drives, må følges og overholdes.

# Instrukser for løfting og håndtering



## ADVARSEL

- Paller og fraktekister må oppfylle lovene og bestemmelsene i landet hvor Avants kompakte sorteringssystem transporteres, dvs. pallen må være laget av behandlet trevirke.
- Den kombinerte vekten til Avants kompakte sorteringssystem og pakkingen må ikke overskride Avant-kompaktlasterens maksimale vektgrense.
- Transportkjøretøyet skal aldri kjøres over maksimal tillatt hastighet.
- Løfteutstyr skal kontrolleres for defekter eller skade, og skal eventuelt repareres eller skiftes ut før bruk.
- Alt løfteutstyr skal kontrolleres før løfting.

## Løfting ved bruk av gaffeltruck

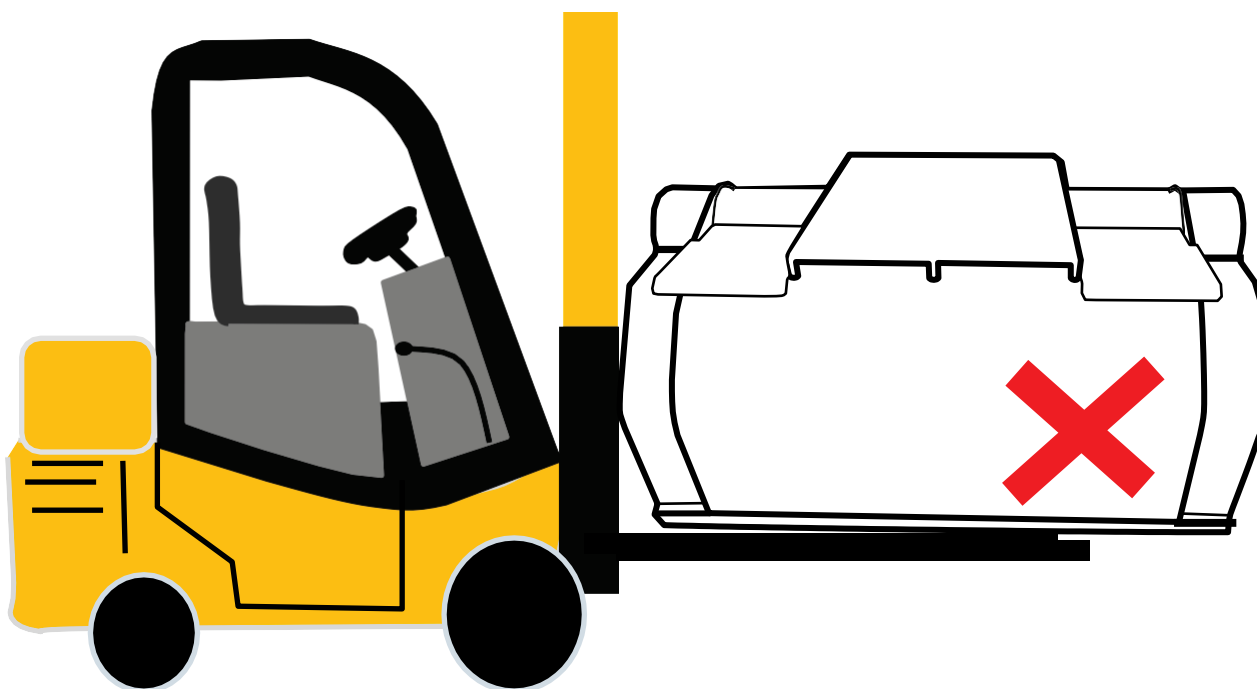

Avants kompakte sorteringsystem må uansett ikke løftes opp fra siden.

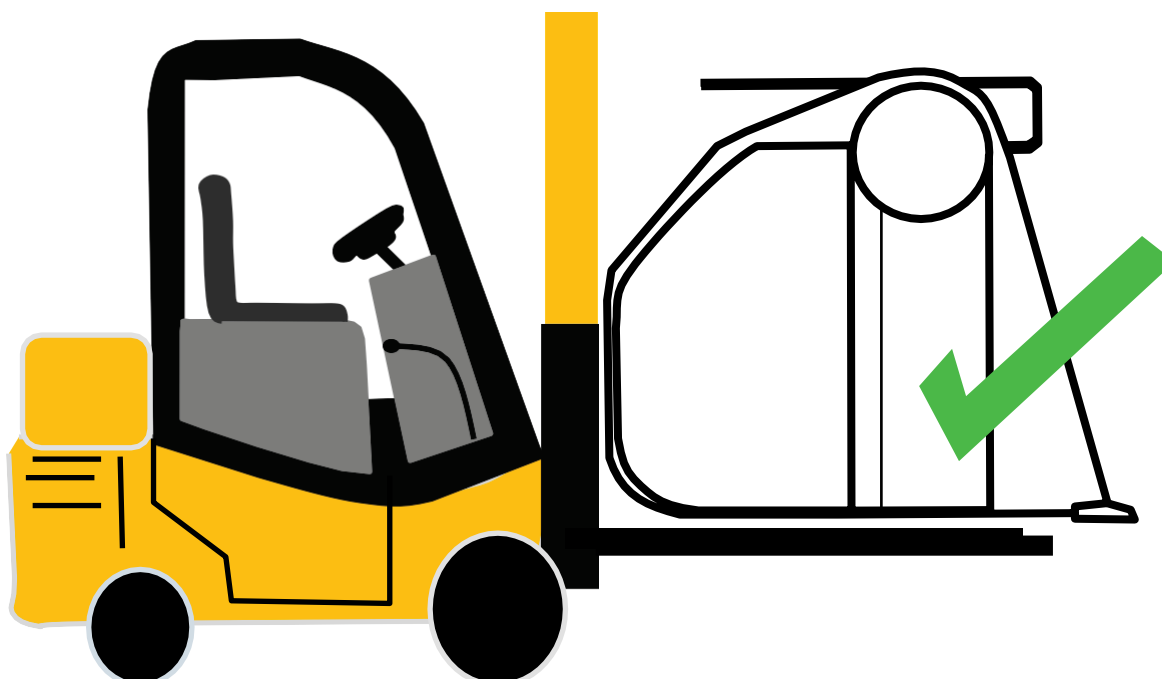

Det anbefales å holde vekten til skuffen bak på gafflene under løft.



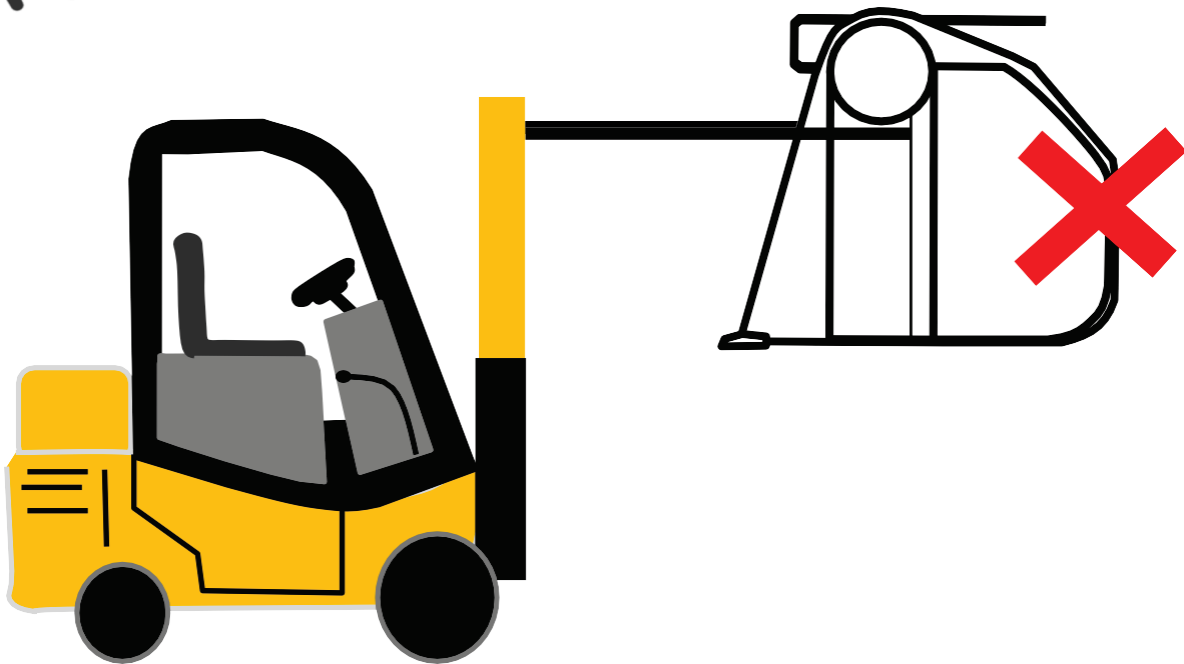

Avants kompakte sorteringssystem skal ikke under noen omstendigheter løftes av tander som går inn i skuffen, dvs. topprøret.

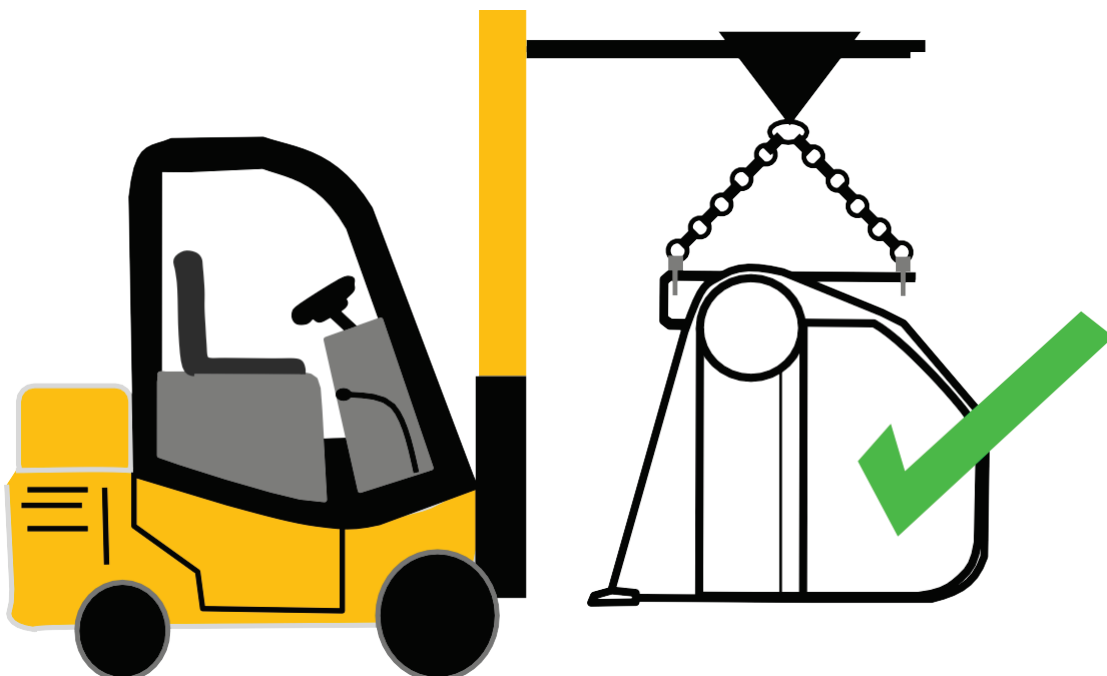

Når Avants kompakte sorteringssystem flyttes uten pall, bruk et løfteredskap for å feste til grensesnittplaten.

# Installasjonsinstrukser



## **FORSIKTIG**

Avants kompakte sorteringssystem er koblet til bæremaskinen via festebraketten.

## **Hurtigkoblinger**

Utfør en visuell inspeksjon for å sikre alle halvautomatiske og automatiske låsesystemer har låst bæremaskinen/skuffefestebraketten riktig (se bæremaskinens veiledning for riktig drifts- og låseanvisninger).

Når Avants kompakte sorteringssystem er koblet til bæremaskinen med festebraketten, senk ned skuffen på et egnet, jevnt underlag.

Stopp bæremaskinen og sikre at hydraulikktrykket i arbeidskretsen slippes ut (se bæremaskinens bruksanvisning for instruksjer).

## **Kobling til Avant-kompaktlaster**

Det er raskt og enkelt å feste redskapet til kompaktlasteren, men det må gjøres forsiktig. Redskapet er montert på lastearmen ved hjelp av hurtigkoblingsplaten på lastearmen og motstykket på festet.

Hvis redskapet ikke er låst til kompaktlasteren, kan det løsne fra kompaktlasteren og forårsake en farlig situasjon. Kompaktlasteren må ikke kjøres og bommen må aldri løftes når redskapet ikke er låst. For å unngå farlige situasjoner må du alltid følge koblingsprosedyren som er vist nedenfor. Husk også sikkerhetsinstruksjonene som vises i denne håndboken.

Redskapet er montert på kompaktlasteren som følger:



## ADVARSEL

**Klemfare – pass på at et låst redskap ikke vil bevege seg eller falle overende.** Ikke opphold deg i området mellom redskapet og lasteren. Redskapet må kun tilkobles på et jevnt underlag.

Aldri flytt eller løft et redskap som ikke har blitt låst på plass

### Avant hurtigkoblingssystem:

#### Trinn 1:

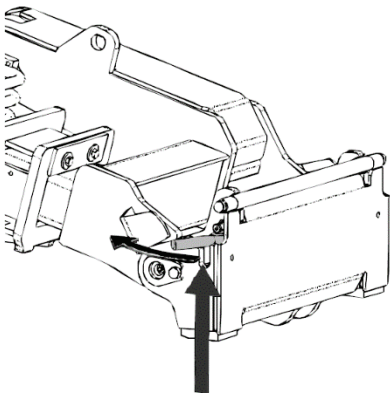

- Løft HK-platens låsestifter opp og vri dem bakover inn i sporet, slik at de låses i øverste posisjon.
- Hvis kompaktlasteren er utstyrt med et låsesystem med hydrauliske redskaper, må du lese bruksanvisningen for låsesystemet fra den relevante håndboken.
- Kontroller at hydraulikkslangene plasseres slik at de ikke kommer mellom koblingsplaten til kompaktlasteren og redskapet, og at de ikke klemmes eller gnis mot skarpe kanter.

#### Trinn 2:

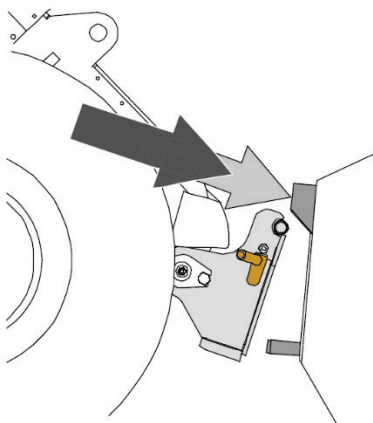

- Vri hurtigkoblingsplaten hydraulisk til en kryssvis foroverposisjon.
- Kjør kompaktlasteren på redskapet. Hvis kompaktlasteren er utstyrt med en teleskoparm, kan du bruke den.
- Rett inn de øvre låsestiftene på lasterens HK-plate slik at de er under de tilsvarende brakettene på redskapet.

### Trinn 3:

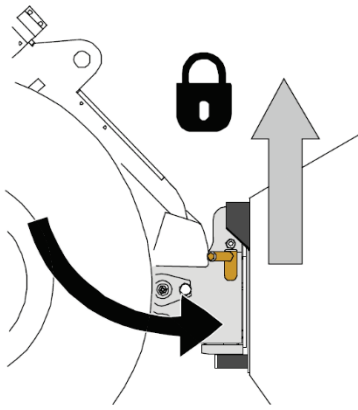

- Løft bommen litt opp – dra lasterspaken bakover for å løfte redskapet opp fra bakken.
- Drei lasterspaken til venstre for å dreie den underste delen av hurtigkoblingsplaten bort på redskapet.
- Lås låsestiftene manuelt eller lås hydraulikklåsen.
- Alltid kontroller at begge låsestiftene er låst på plass.



## ADVARSEL

**Fare for klemskader – unngå å vippe redskapet.** For sterk vipping eller løfting av et uløst redskap øker faren for å velte redskapet. Ikke bruk den automatiske låsing av låsestiftene når redskapet løftes mer enn én meter fra bakken. Dersom låsestiftene ikke returnerer til normal posisjon ved tilting, ikke utfør tilt eller løft redskapet mer. Senk redskapet ned på bakken og sikre låsing manuelt.



## ADVARSEL

**Fare for fallende objekter – unngå at redskapet faller ned.** Et redskap som ikke er fullstendig låst til lasteren kan falle ned på bommen eller mot brukeren, eller det kan falle under lasteren under kjøring og føre til at brukeren mister kontroll over lasteren. Aldri flytt eller løft et redskap som ikke har blitt låst på plass. Før du flytter eller løfter redskapet, kontroller at låsestiftene er i den nedre posisjonen og kommer gjennom festene på redskapet på begge sider.



## **ADVARSEL**

**Sørg for at kompaktlasteren er kompatibel med redskapet.** Lasterens stabilitet, mulig overbelastning av redskapet og kompatibilitet til lasterens styresystemer må sikres i tillegg til mekanisk kompatibilitet med redskapet. Hvis du bruker redskapet med en laster som ikke er egnet til bruk med redskapsmodellen du har, innebærer dette fare for velt, skader på redskapet på grunn av overbelastning og farer knyttet til ukontrollert bevegelse av redskapet og tilhørende deler. Hvis kompaktlasteren ikke er oppført i tabell 1 på side 6, spør Avant-forhandleren før du bruker dette redskapet.

# Kobling av hydraulikkslanger til Avant-kompaktlasteren

På Avant-kompaktlastere er hydraulikkslangene koblet til ved bruk av multiconnector-systemet.

Hold alle koblingene så rene som mulig; bruk beskyttelseskapslene på både redskapet og kompaktlasteren. Skitt, is etc. kan gjøre bruken av koblingene betydelig vanskeligere. La aldri slangene henge på bakken. Plasser koblingene i holderen på redskapet.



## ADVARSEL

**Fare for bevegelse av redskapet og sprut av hydraulikkolje – koble aldri til eller fra hurtigkoblinger eller andre hydraulikkkomponenter mens kontrollspaken til arbeidshydraulikkens kontrollspak er låst på, eller hvis systemet er satt under trykk. Å koble til eller fra hydraulikkoblingene mens systemet står under trykk, kan føre til utilsiktede bevegelser av redskapet eller at væske under høyt trykk kommer ut, og dette kan føre til alvorlige skader eller forbrenninger. Følg trygg stopprosedyre før du kobler fra hydraulikksystemet.**

### ***Koble til multiconnector-systemet:***

1. Innrett stiftene til redskapskoblingen med respektive hull på kompaktlasterkoblingen. Multiconnector-systemet kobles ikke til dersom redskapskoblingen står opp-ned.
2. Koble til og lås multiconnector-systemet ved å vri spaken mot kompaktlasteren.

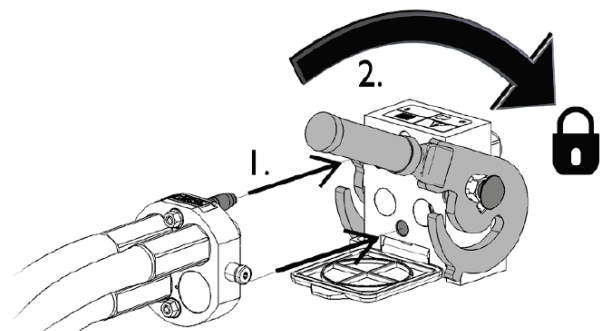

Spaken bør enkelt kunne flyttes hele veien til låst posisjon. Hvis spaken ikke går lett, kontroller innretting og posisjon til koblingen og rengjør koblingene. Slå også av kompaktlasteren og slipp ut resttrykket.

### **Frakobling av multiconnector-systemet:**

Før du kobler fra, sett redskapet ned på et fast og jevnt underlag. Før du kobler fra koblingene, senk redskapet til sikker posisjon på en fast og jevn overflate. Sett kontrollspaken for arbeidshydraulikken i nøytral stilling.

Ved frakobling av redskapet, koble alltid fra hydraulikkoblingene før du låser opp hurtigkoblingsplaten for å hindre slangeskader og oljesøl. Sett beskyttelseshettene tilbake på koblingene for å hindre urenheter i å trenge inn i hydraulikksystemet.

1. Slå av arbeidshydraulikken til lasteren.
2. Mens utløserknappen trykkes, snu spaken for å koble fra koblingen.
3. Etter avsluttet operasjon sett multiconnectoren i holderen på redskapet.

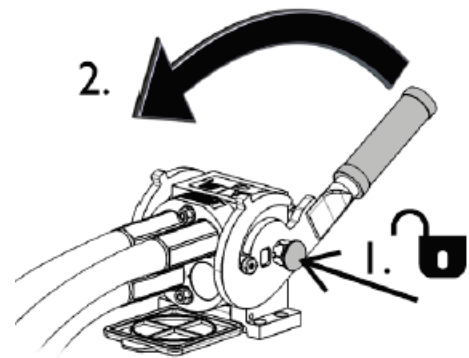

# Bruksanvisning



## **MERK**

Avants kompakte sorteringssystem er designet som en skuffe for ny behandling med sortering, lufting og blanding av ikke-farlig, forhåndsgravet materiale.

Den skal ikke brukes som hovedgraveskuffe, eller brukes i kontaminerte områder.

Materialet som sorteres, lastes i Avants kompakte sorteringssystem på samme måte som en standard gravemaskin- eller kompaktlasterskuffe.

Når skuffen er lastet og plassert med materiale som skal sorteres, aktiveres arbeidshydraulikkretsen til gravemaskinen eller kompaktlasteren slik at stjernerotorene roterer i retning oppover.



# Rotorretning



**MERK**

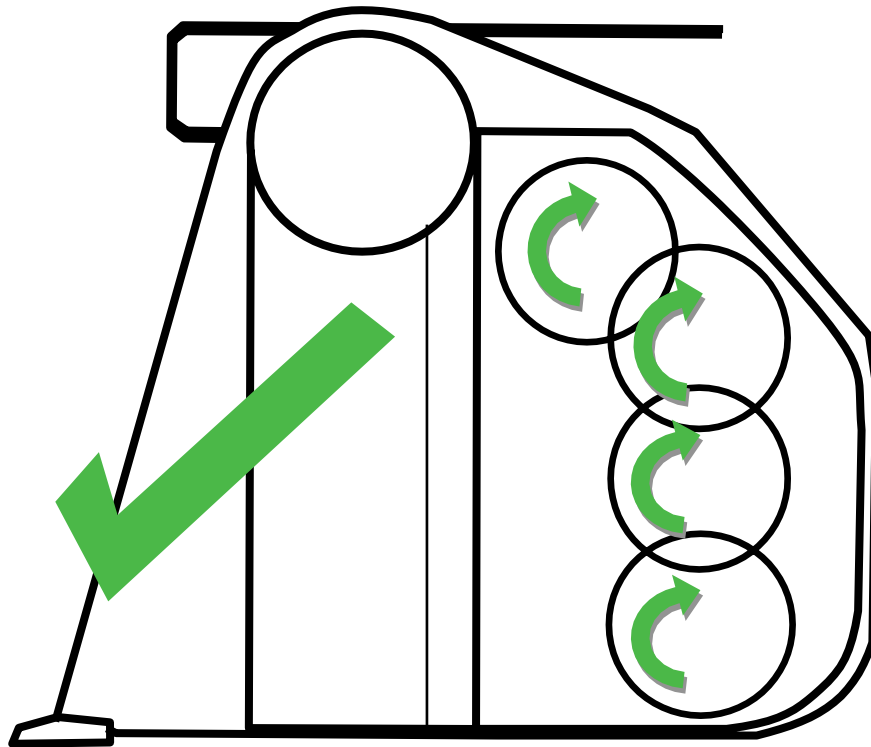
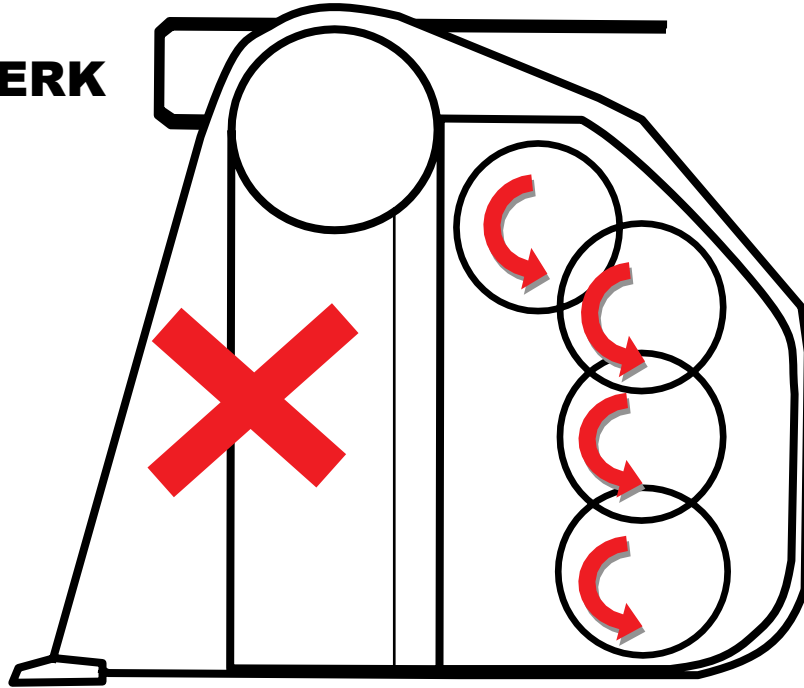

# Driftsvinkel



**MERK**

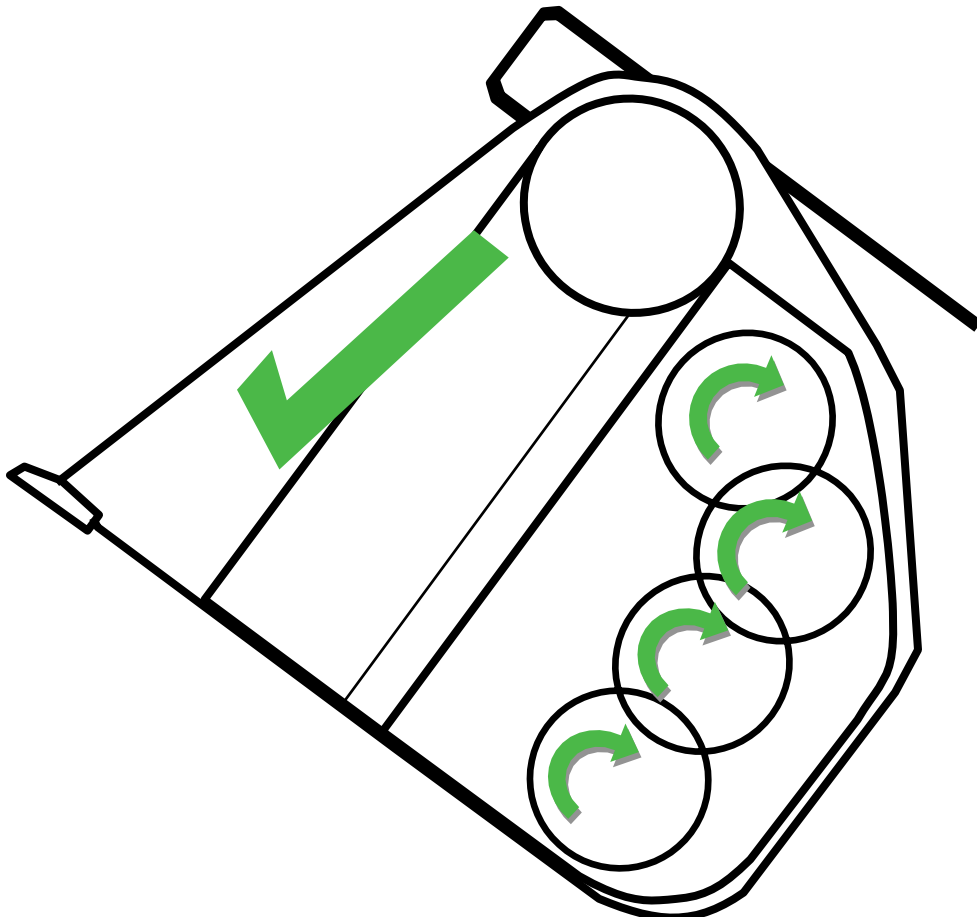
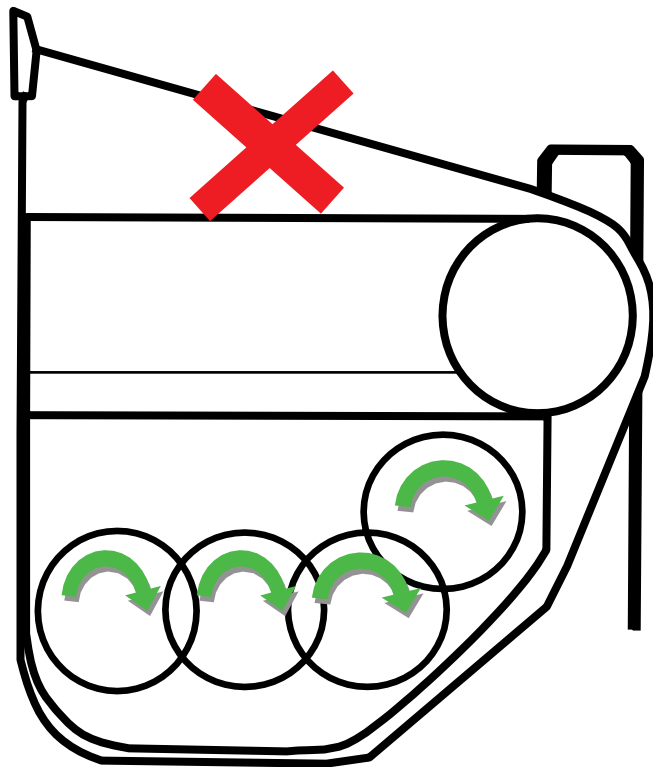

## Materialhåndtering

Overfyll ikke skuffen ettersom det vil redusere ytelsen under sorteringsprosessen, og det kan skade Avants kompakte sorteringsystem.

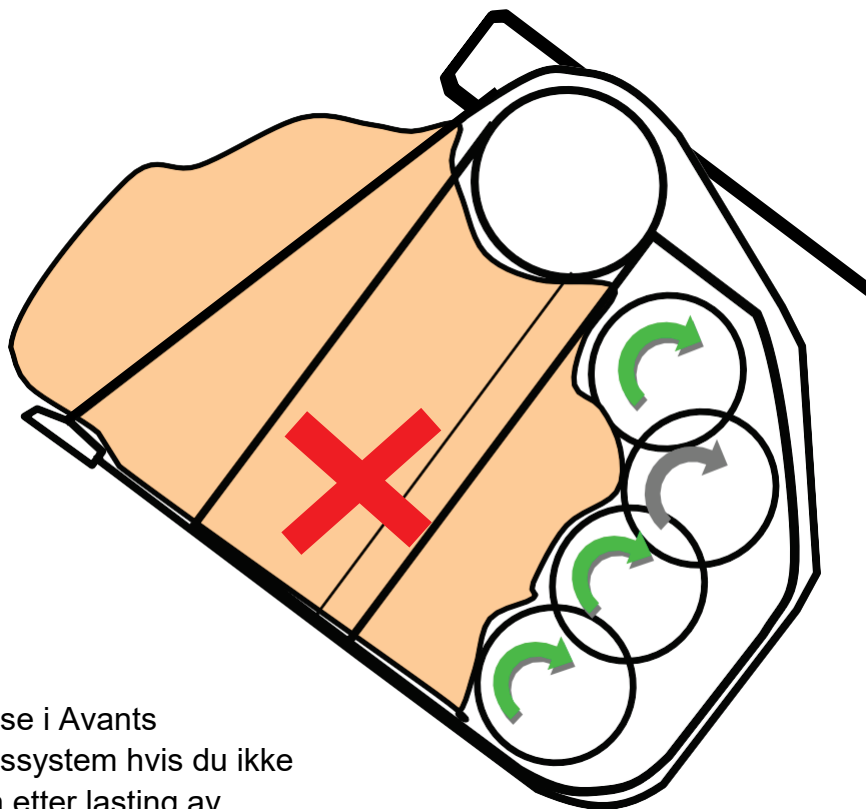

### Tips

Det er for mye masse i Avants kompakte sorteringsystem hvis du ikke kan se toppakselen etter lastning av materialet.

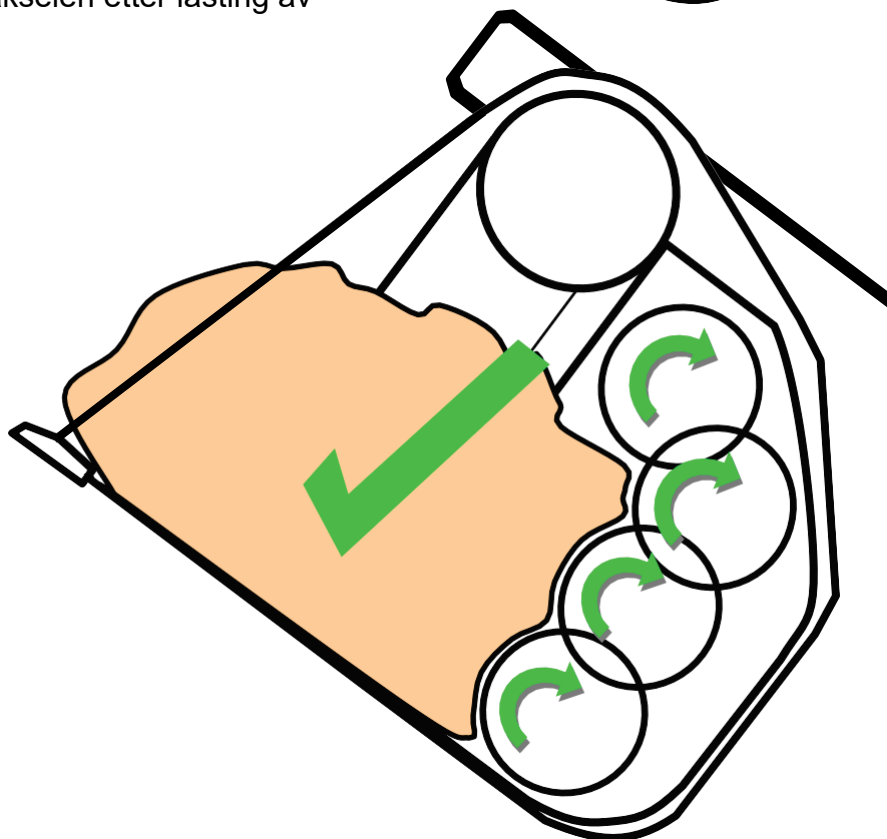

## Materialhåndtering

Den effektive sorteringsprosessen med Avants kompakte sorteringsystem oppnås takket være stjerne rotorene som roterer det forsorterte materialet slik at den finere delen renner gjennom stjerne rotorene og etterlater materialet av stor størrelse i skuffen.

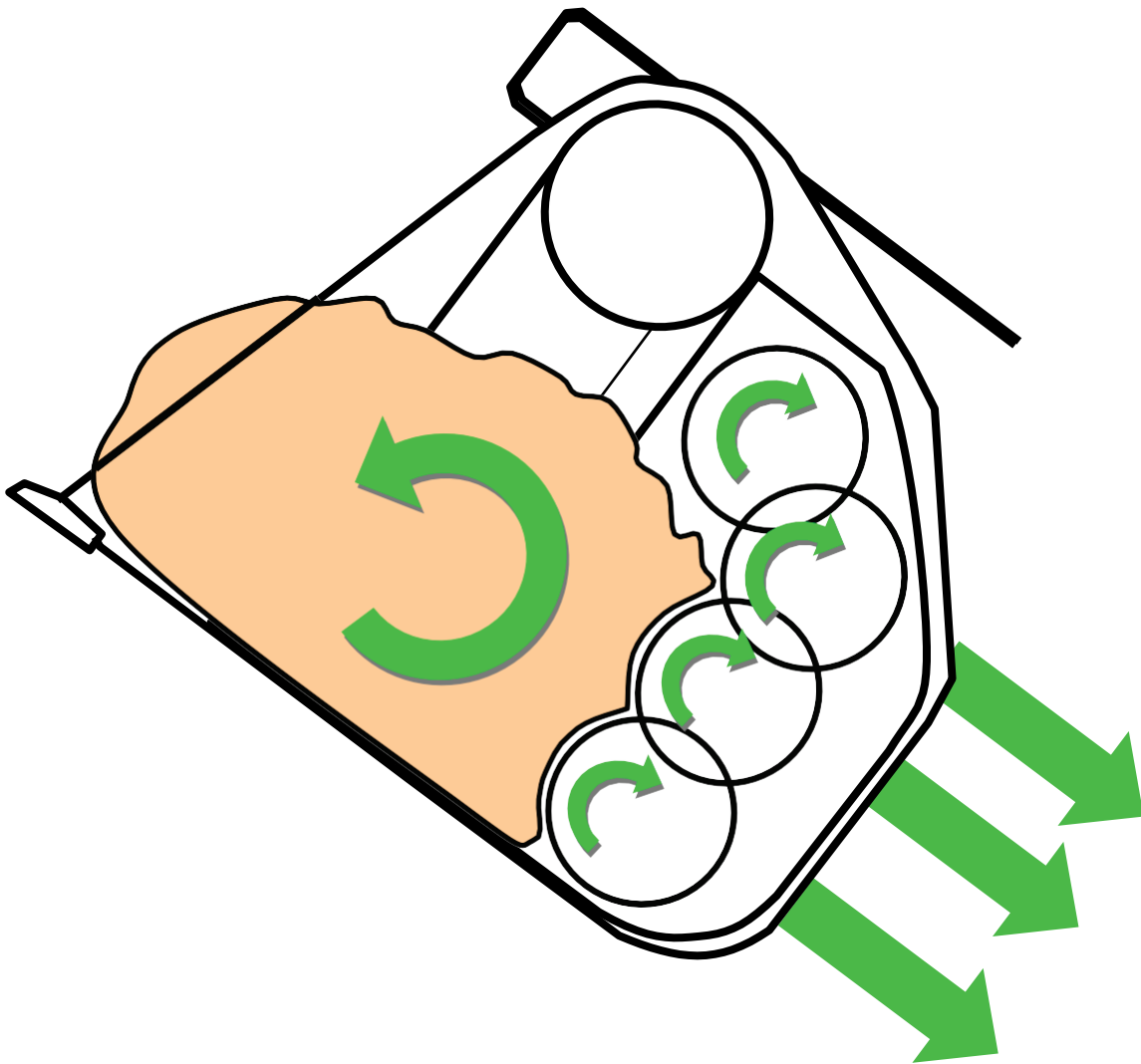

**Mindre materiale i skuffen = mer produksjon**

Når sorteringsprosessen er fullført, tømmes det store materialet ut og prosessen gjentas.

# Vedlikehold



**SERVICEARBEID BESKREVET I DENNE VEILEDNINGEN SKAL BARE UTFØRES AV EN KVALIFISERT PERSON.**

## Daglig vedlikehold

Utfør visuell inspeksjon mens du sikrer at gravemaskinens eller kompaktlasterens festebolter og låseenhetenes festebolt er festet riktig (kontroller bæremaskinens brukerhåndbok for mer informasjon).

Inspiser hydraulikkslanger for skade og lekkasjer. Skift slangene hvis de er skadde eller lekker.

Fjern eventuelt materiale viklet rundt fleksistjernerotorakslene.

## Periodisk eller månedlig vedlikehold

Sjekk fleksistjernerotorlagrene for slitasje og skift ut ved behov. Kontroller rotor for skadde fleksistjerner, og skift ut fleksistjernene ved behov.



**MERK**

## Lagring over lengre tid

Plasser Avants kompakte sorteringssystem på fast og jevnt underlag.

Maskinvask Avants kompakte sorteringssystem forsiktig. Unngå vedvarende høytrykksvann rundt fleksistjernerotorlagrene.

Sikre at hydraulikkslangene er riktig plugget.

Bruk et egnet antikorrosjonsmiddel på alle skinnende metalloverflater.

## Vedlikeholdsinstrukser



### ADVARSEL

## Generell informasjon

Før du begynner reparasjoner eller servicearbeider sikre at Avants kompakte sorteringssystem står på fast og jevnt underlag hvis det kobles fra gravemaskinen eller kompaktlasteren.

Hvis festet til gravemaskinen eller kompaktlasteren kontroller at Avants kompakte sorteringssystem er både satt ned og at det hviler flatt mot bakken i tillegg til at gravemaskinen eller kompaktlasteren er riktig frakoblet for å forhindre uventet drift.

## Hydraulikksystem

Kontroller at alt hydraulikktrykket er sivet ut før du utfører reparasjon eller vedlikehold. Følg prosedyrene i bæremaskinens brukerhåndbok. Hvis du er i tvil, kontakt bæremaskinens tekniske avdeling.

Kontroller at hydraulikkoljetemperaturen er tilstrekkelig avkjølt før du utfører reparasjon eller vedlikehold.

## Hydraulikkolje

Unngå kontakt med hud så langt det er mulig. Vask eksponert hud med egnet såpe og vann.

Bruk alltid riktig verneutstyr når du håndterer mineraloljer.

Rengjør eventuelle tilsmussinger umiddelbart med et egnet absorberende materiale, og avhend riktig for å hindre skader i miljøet.

Bruk dataarket fra oljeleverandøren for mer detaljert informasjon.



**FORSIKTIG**

## Sveising

Koble jordklipset så nært til sveisingen som mulig ved å sørge for at sveisingen ikke går gjennom fleksistjernelagrene eller hydraulikkmotoren.

Hvis festet til gravemaskinen eller kompaktlasteren, sjekk produsentens håndbok for sveiseprosedyre for å unngå skader på PLS-enheter.



**MERK**

## Utskiftning av fleksistjerne

Før du begynner utskiftning av fleksistjerner, sikre at Avants kompakte sorteringssystem står på fast og jevnt underlag og at det er koblet fra gravemaskinen eller kompaktlasteren.

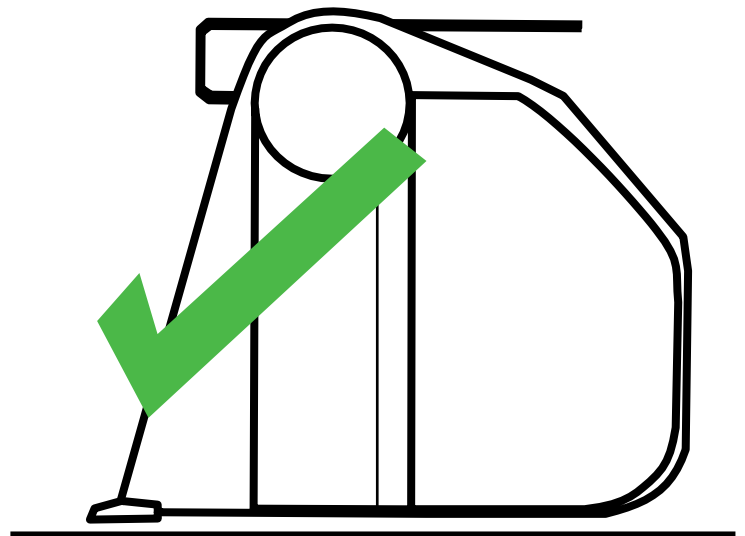



Fjern begge drivlinjedekslene.

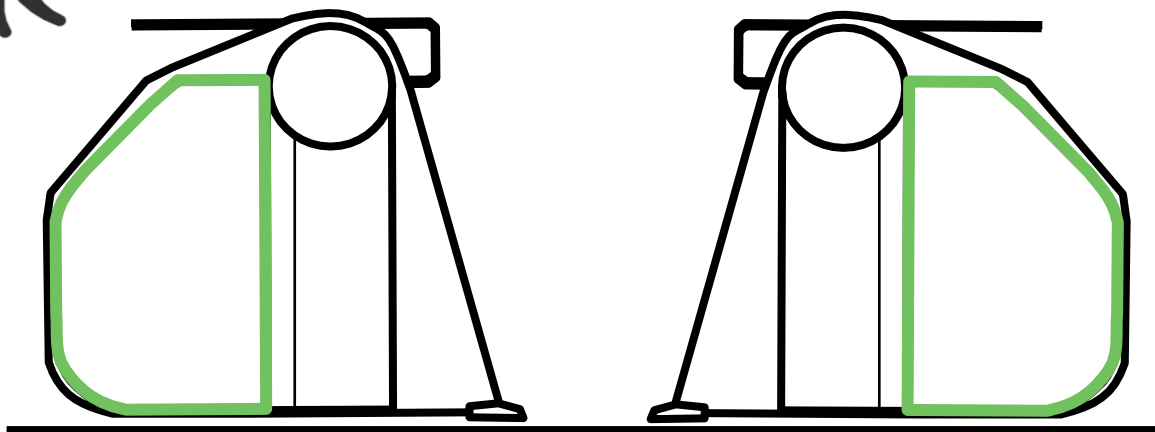

Fjern lagerstøtteplaten deretter.

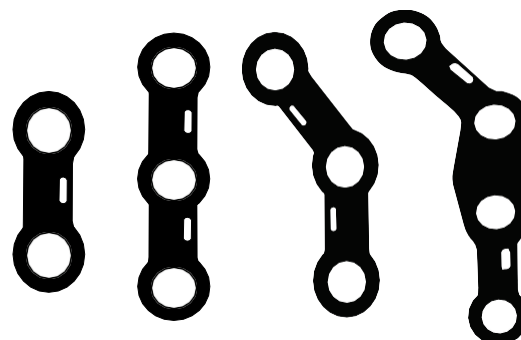

Fjern deretter karbonkjedereimen og drivhjulet ved å løsne reimstrammeren til den respektive rotoren.

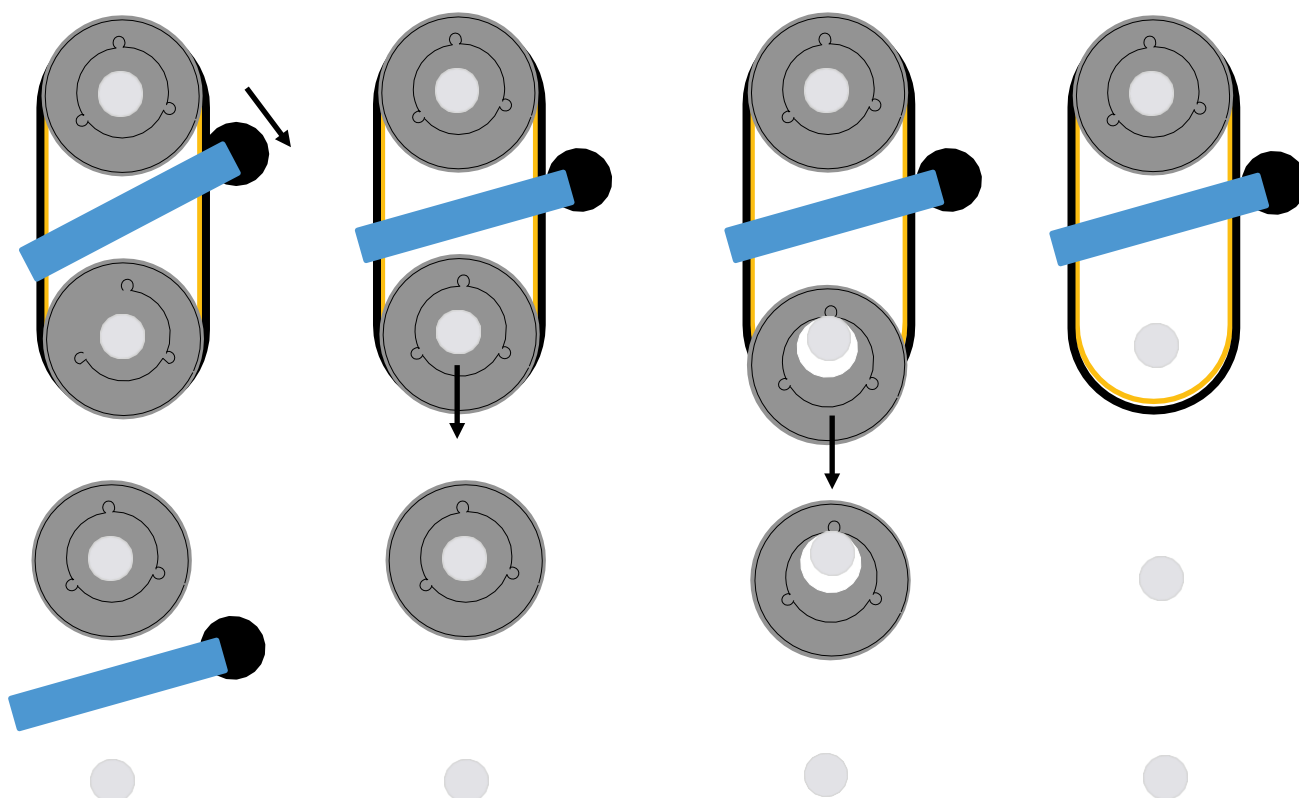



Støtt fleksistjernerotoren, og fjern begge rotorstøttelagerfestene.  
Dette vil være en lagerstøtteplate og 3 flensmuttere eller 3 bolter.

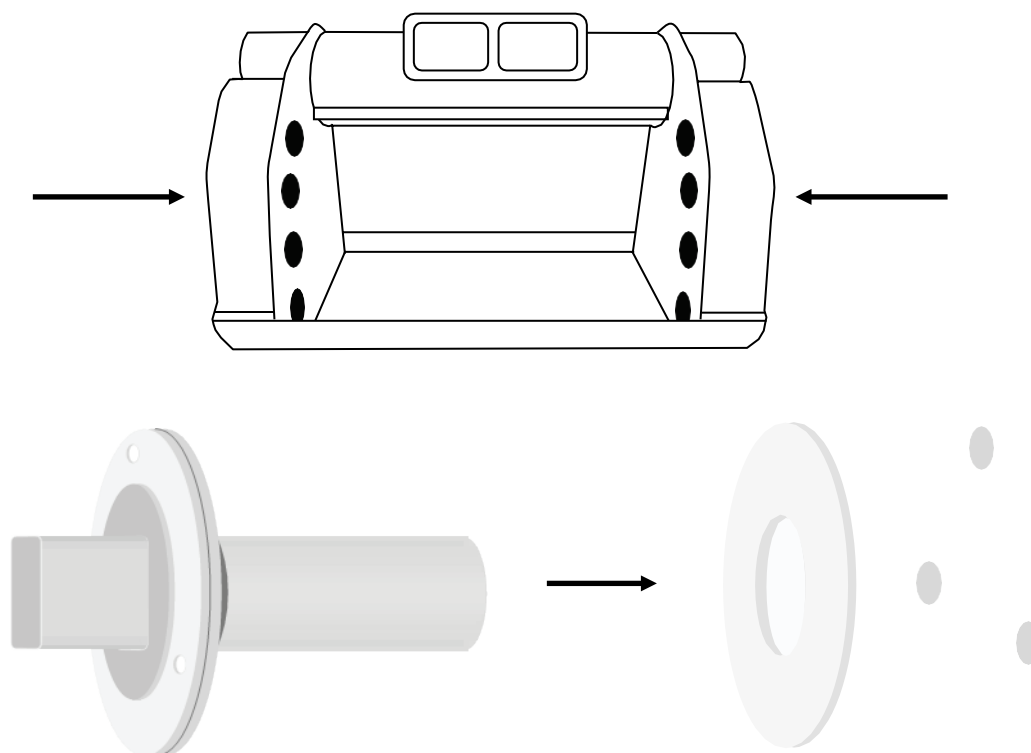

Trekk ut begge flensakselgrupper komplett med lagrene ut av rotorakselen med rotoren støttet opp. Herfra løftes rotorakselen.

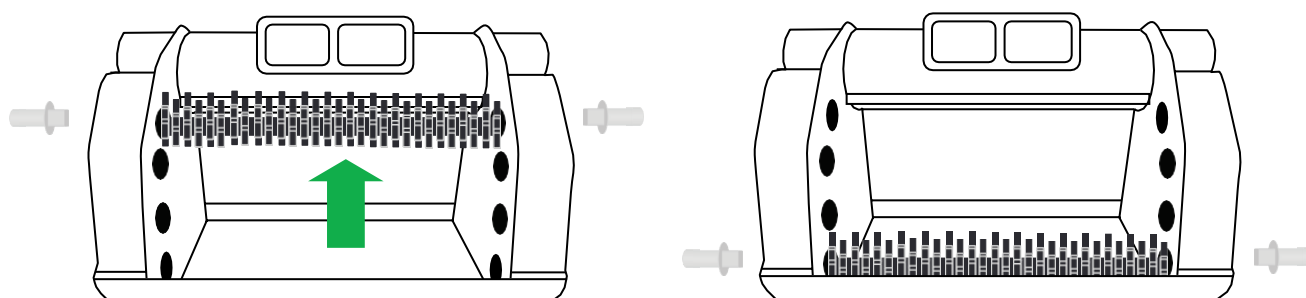

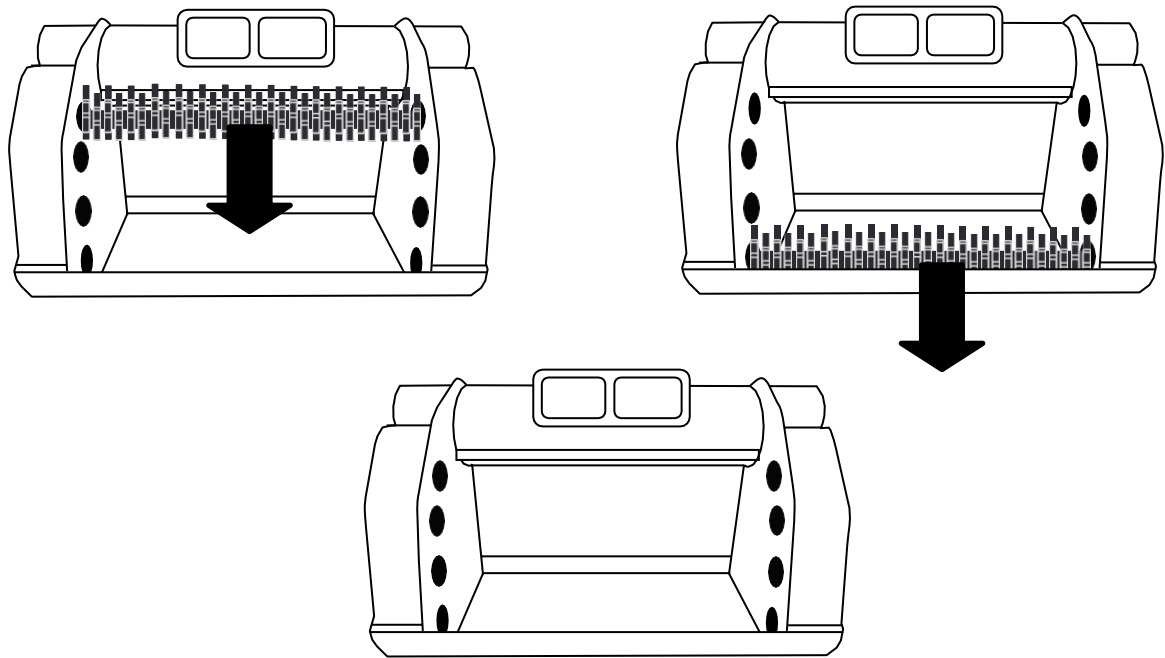

Skyv fleksistjernesnivene fra firkantseksjonen til akselen ved å følge siksakmønsteret.

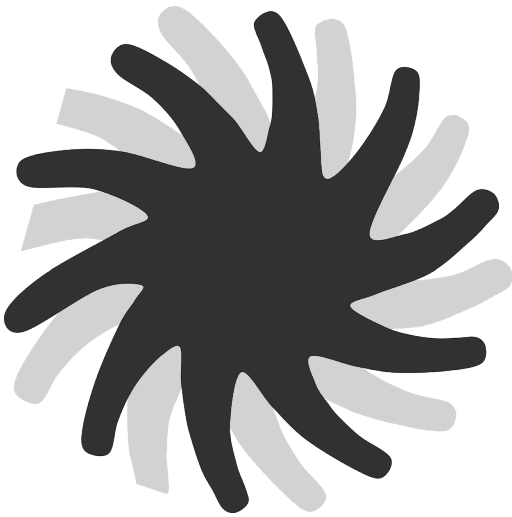

*Sikre alle stjerner "pekende" den samme veien i siksakmønsteret.*

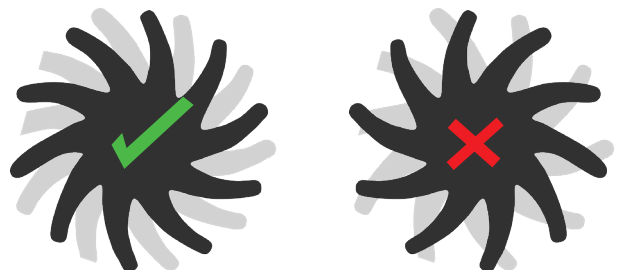

For å montere på nytt gjenta instruksene ovenfor i omvendt rekkefølge.

## Avstrykerplate og kammer

Avants sorteringskuffer utstyrt med en justerbar avstrykerplate.

### Hvor finner du den

Den ligger mellom toppakselen og røret. Festet med en bolt, fjær og flat underlagsskive.

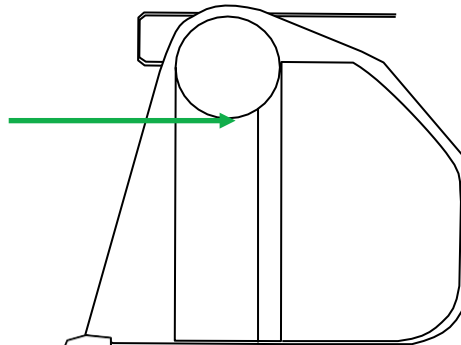
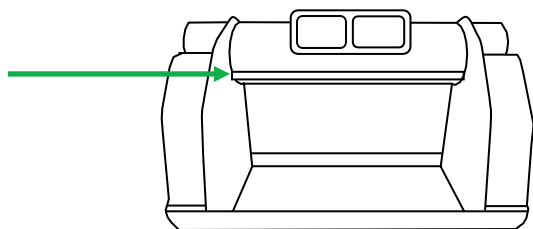

Etter hvert som stjernene på toppakselen slites, vil mellomrommet mellom stjernene og avstrykerplaten bli større. Juster avstrykerplaten slik at mellomrommet ikke er over 5 mm.

For å gjøre dette løsne boltene ved å sikre avstrykerplaten og skyve den til mellomrommet ikke er mer enn 5 mm.

Det er viktig å sjekke mellomrommet er riktig før du bruker skuffen.

## ROTORENE ROTERER IKKE

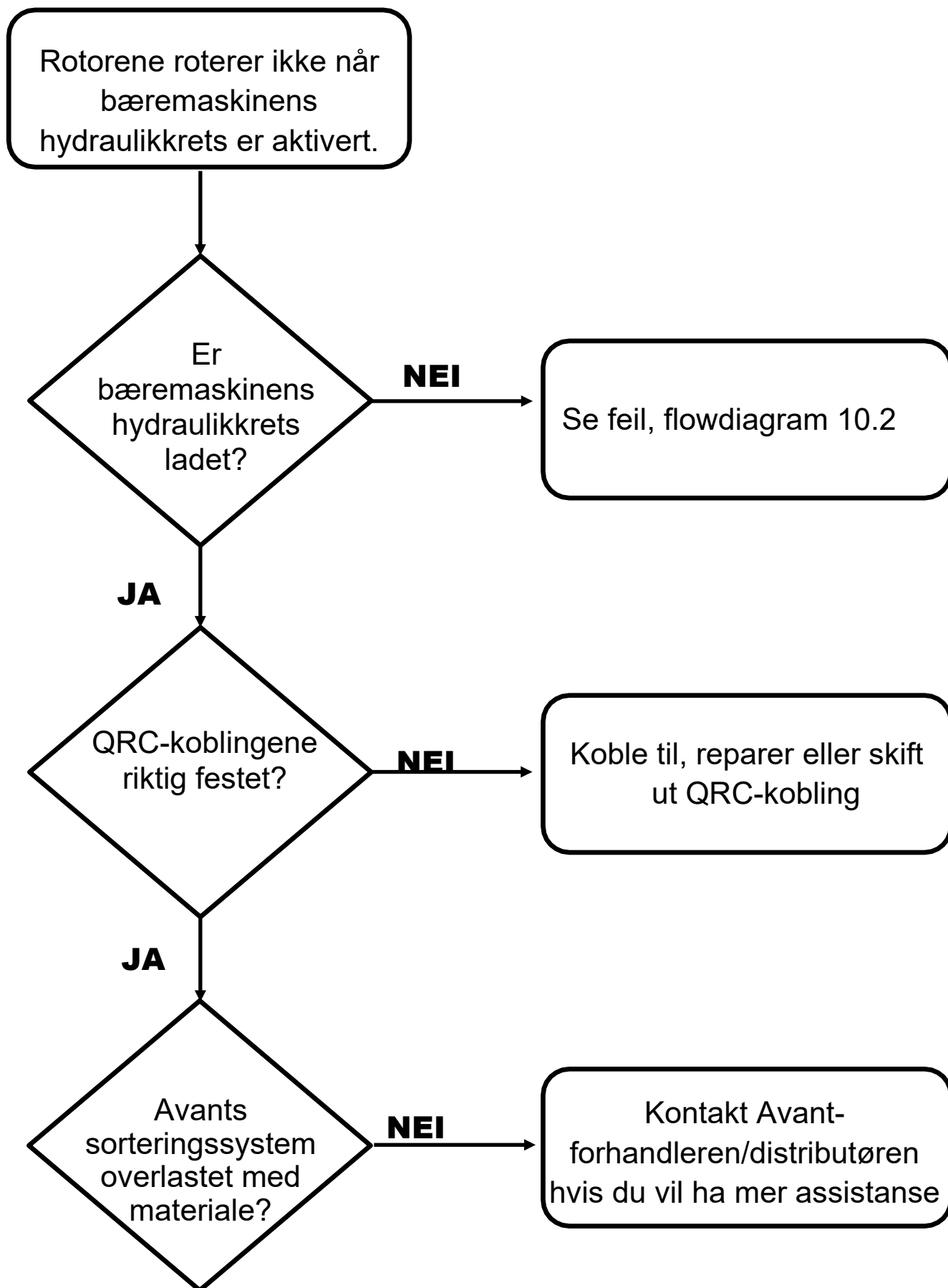

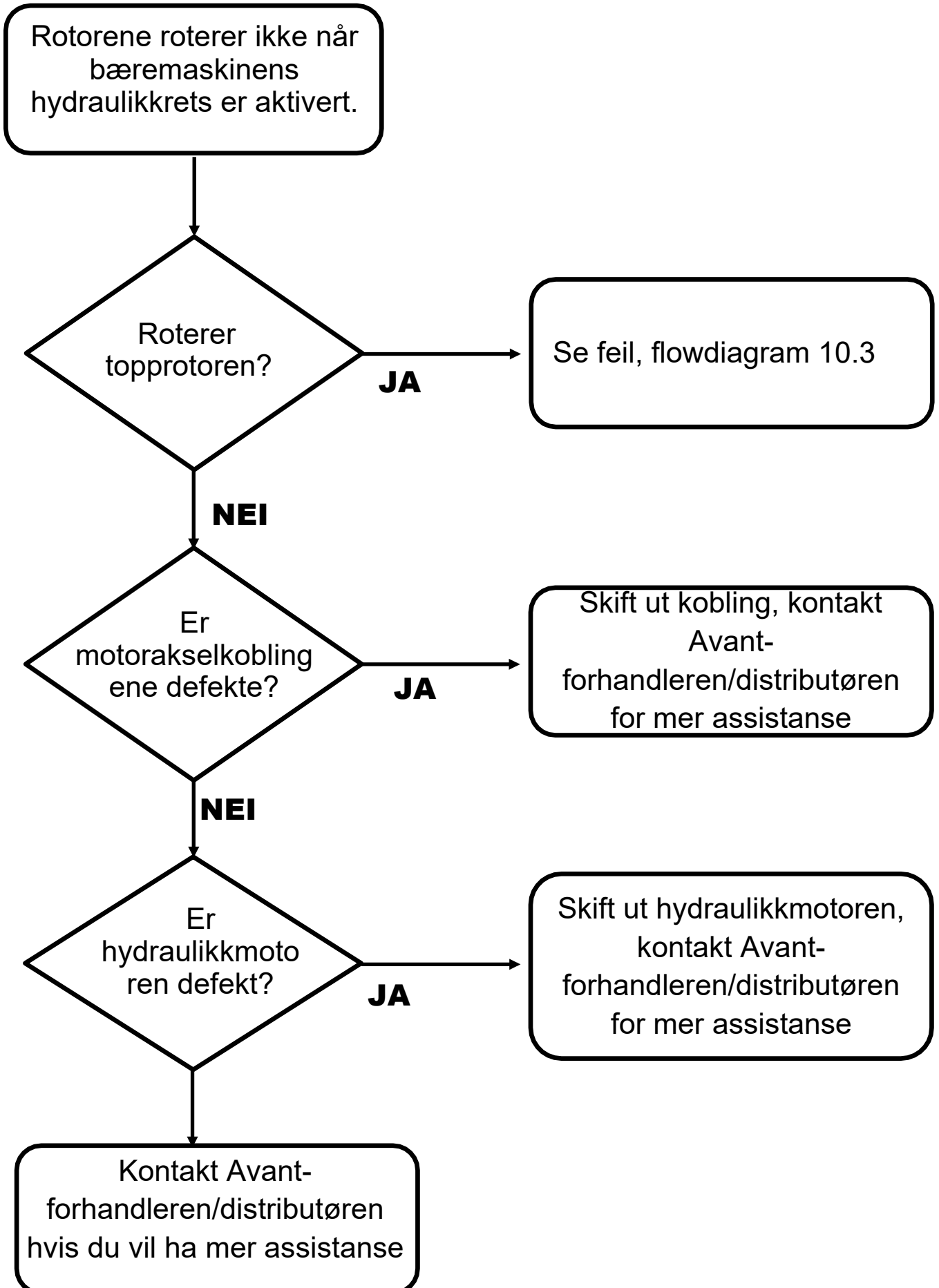

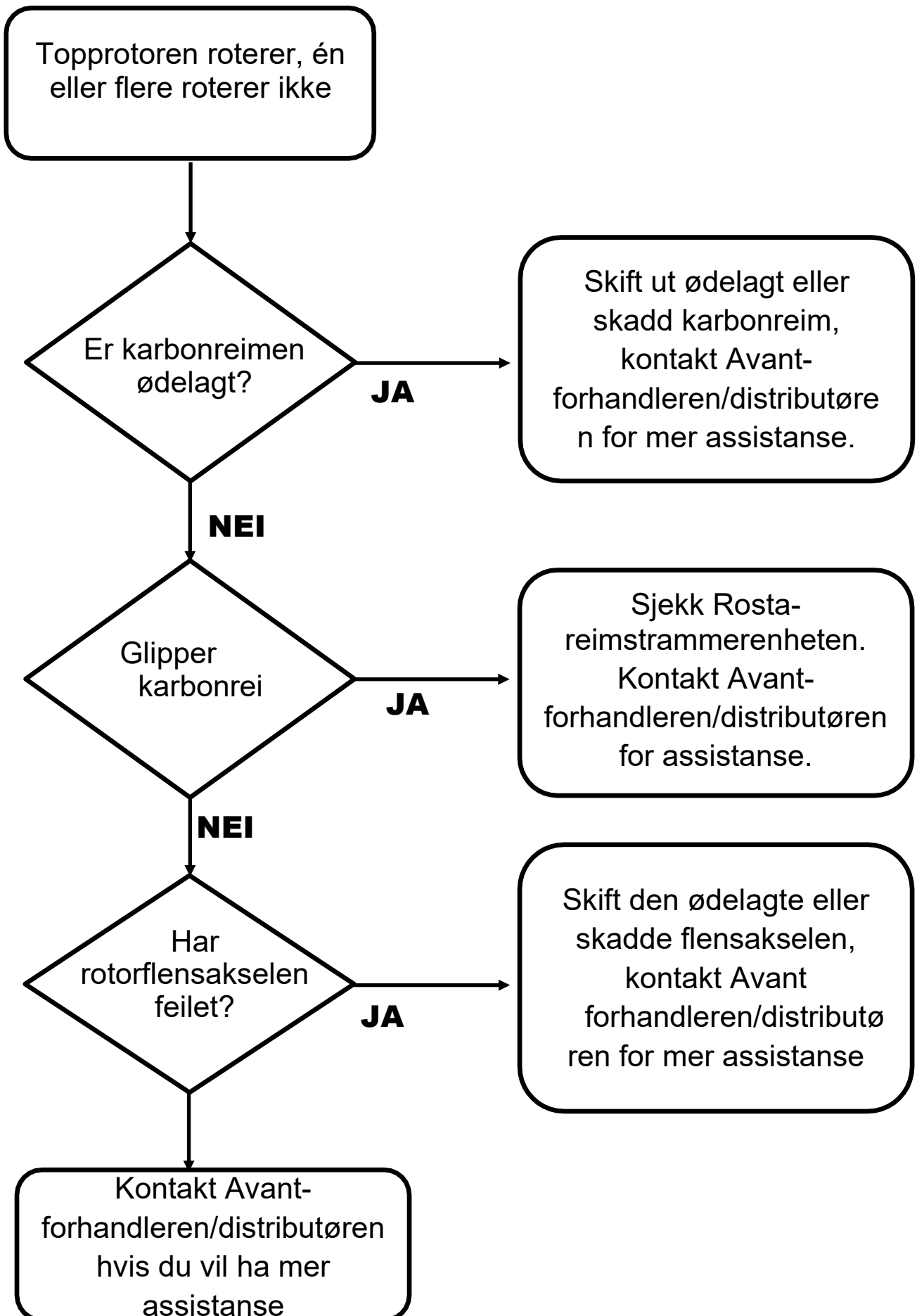

# Hydraulikkretser

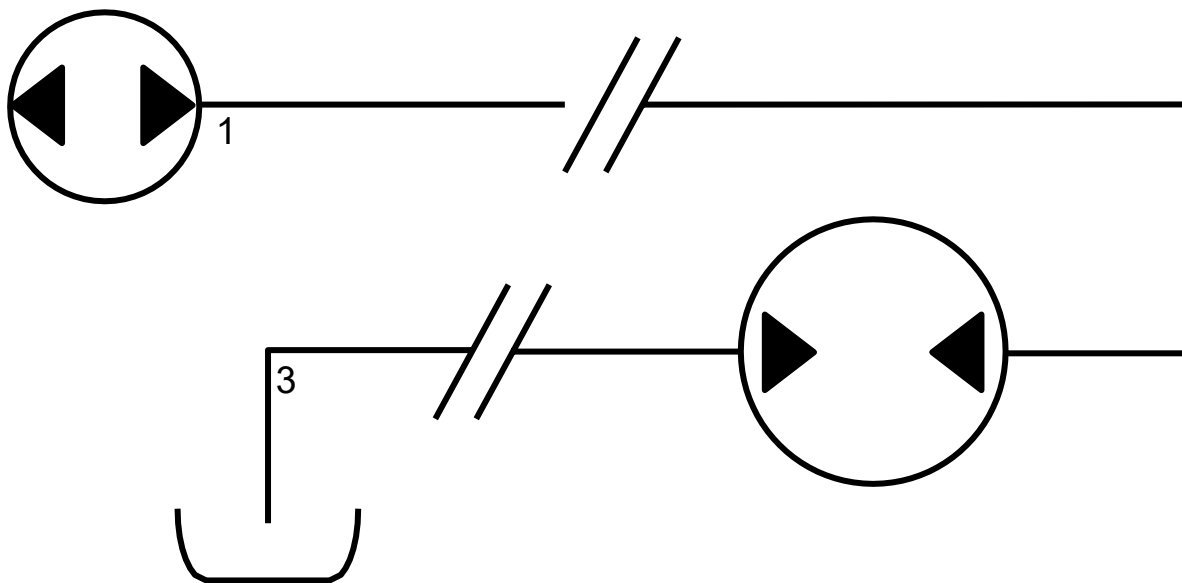

Hydraulikkrets for 3-120A

